

IMPORTANTE

VERIFIQUE QUE LA BOMBA A SER REPARADA TENGA UN BARRENO DE VENTILACION DESDE LA ENTRADA DE LA BOMBA A LA CAMARA DE LA VALVULA DE ALIVIO. SI NO LO TIENE, DEBERA DE BARRENARSE Y DESBARBAR COMO SE MUESTRA. ESTO ES NECESARIO A FIN DE PODER EMPLEAR EL TAPON NO VENTILADO ULTIMO MODELO SUMINISTRADO EN ESTE KIT DE REPARACION.

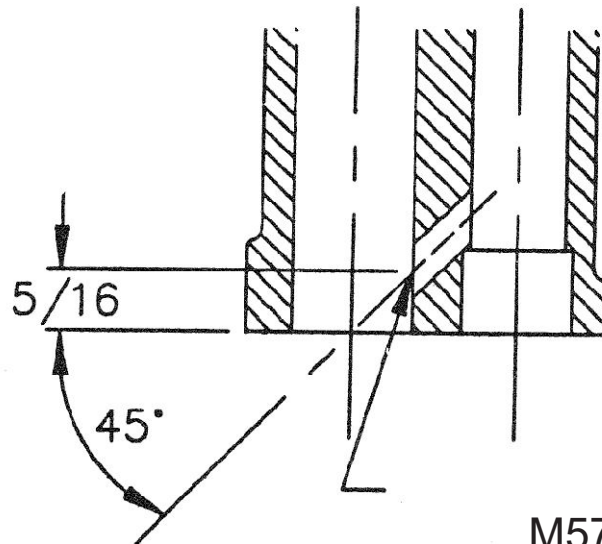

M57040